



ミルクフォーマーマグ

品番：K-MF1

家庭用

もくじ

安全上のご注意	2
使用上のご注意	5
各部の名称	6
使いかた	8
レシピ	14
お手入れのしかた	16
故障かなと思ったら	18
製品仕様	20
保証書	20

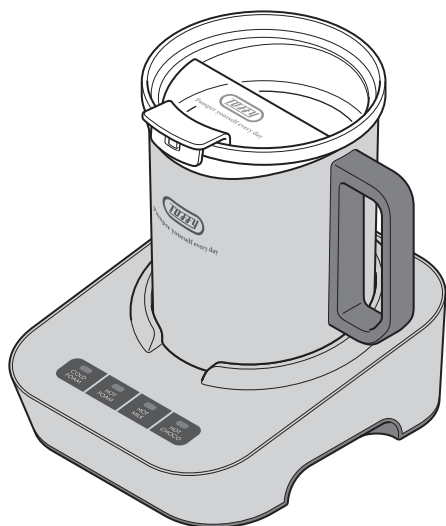

詳しいレシピは
ホームページまで！

ユーザーズガイド

このたびは本製品をお買い上げいただきまして、誠にありがとうございます。
本製品をお使いになる前に必ず本書をお読みいただき、正しくお使いください。
本書は読み終わったあと、大切に保管してください。

LADONNA

安全上のご注意

●必ずお守りください（安全にお使いいただくために）

本書では、お使いになる方や人々への危害、財産への損害を未然に防ぐため、必ずお守りいただきたい事項を次のように表示しています。

 **警告** この表示を守らずに、誤った使いかたをすると、「死亡または重傷などを負う可能性が想定される」内容を示しています。

 **注意** この表示を守らずに、誤った使いかたをすると、「軽傷を負う可能性または物的損害が発生する可能性が想定される」内容を示しています。

●次の絵文字で、お守りいただきたい内容を説明しています。

 してはいけない「禁止」内容です。

 必ず実行していただきたい「強制」内容です。

■電源プラグ・電源コードについて

 めれた手で、電源プラグを抜き差ししない。
感電の原因となります。

電源コードを傷つけたり、無理に曲げたり、引っ張ったり、ねじったり、重いものを乗せたり、挟み込んだりしない。
火災・感電の原因となります。

破損した電源コードの修理をしない。
火災・感電・ショート・発火の原因となります。

電源コードを巻き付けたまま・束ねたまま使用しない。
電源コードが破損し、火災や感電の原因となります。

 交流 100 V・定格 15A 以上のコンセントを単独で使用する。
他の器具と併用するとコンセントが異常発熱して発火することがあります。

電源プラグはコンセントの奥までしっかり差し込む。
感電・ショート・発火の原因となります。

電源プラグにホコリが付着している場合はふき取る。
ホコリが付着したまま電源プラグを差し込むと、ショートや火災の原因となります。

電源プラグや電源コードが破損した場合、直ちに使用を中止する。
すぐにお買い上げの販売店、またはお客様ご相談窓口へ点検・修理をご相談ください。
感電・ショート・火災の原因となります。

 警告

 注意

 使用后、電源コードを製品に巻き付けない。
電源コードが破損し、火災や感電の原因となります。

 電源コードは、製品の下を通したり、温度の高くなる部分に近づけたりしない。
電源コードの損傷により、感電や火災の原因となります。

! 調理物を取り出すときは必ず電源プラグを抜く。
けが・故障の原因となります。

使用時以外は、電源プラグをコンセントからはずす。
絶縁劣化による感電・漏電・火災の原因となります。

! 電源プラグを抜くときは必ず電源プラグを持って引き抜く。
感電・ショートの原因となります。

電源コードはすべてほどいて使用する。
電源コードを巻き付けたまま・束ねたまま使用すると、火災や感電の原因となります。

■ 製品の取り扱いについて

⊘ 分解・改造はしない。
火災・感電・けがの原因となります。

製品のすき間にピンや針金などの金属物など、異物を入れない。
異常動作してけが・感電・故障の原因となります。

ベースを水につけたり、水をかけたりしない。
火災・ショート・感電の原因となります。

安全に責任を負う人の監視または指示がない限り、補助を必要とする人（子供を含む）には、単独で使用させない。
また、製品で子供が遊ばないように注意する。
感電・けが・やけどの原因となります。

調理以外の目的に使用しない。
火災の原因となります。

最大調理容量以上の食材を入れない。
食材があふれ、やけど・故障の原因となります。

空焚きや空運転、最低調理容量（120mL）以上の液体を入れない状態で動作させない。
やけど・故障・火災の原因となります。

⊘ 使用中や使用直後はベースの加熱面に触れない。
やけどの原因となります。

加熱後のマグカップを持つときは、必ずハンドルを持ち、金属部分には触れない。
やけどの原因となります。

! マグカップは、以下の点を守って使用する。
●直接火にかけない。
●電子レンジで加熱しない。
●他の機器で使用しない。
火災・やけど・破損の原因となります。

マグカップが濡れている場合は水滴を拭き取ってから使用する。
加熱時に蒸気が発生し、やけど・故障の原因となります。

お手入れの際は必ず電源プラグをコンセントから抜く。
火災・けが・やけどの原因となります。

運転中はふたを確実に閉める。
食材があふれ、やけど・故障の原因となります。飲み口も必ず閉めてください。

異常時（こげ臭い、発煙など）は電源プラグを抜き、使用を中止する。
そのまま使用すると、火災や感電の原因となります。

安全上のご注意 (続き)



本製品は一般家庭用です。業務用として使用しない。
火災・故障の原因となります。

製品に衝撃を加えない。
破損してけがや故障の原因となります。

運転中に持ち運びしない。
けがの原因となります。

使用中は製品から離れない。

外部タイマーや個別の遠隔操作システムと一緒に使用しない。
火災・やけどの原因となります。

火にかけたり電子レンジやオープンに入れない。
火災の原因となります。

不安定・滑りやすい場所や水気・振動に弱いところで使用しない。
けが・故障の原因となります。

専用部品以外は使用しない。
誤作動して思わぬ事故の原因となります。

破損や変形があるときは絶対に使用しない。
感電・けが・故障の原因となります。

火のそばや炎天下の車内、直射日光が当たるところでは使用・保管しない。
発熱・変形・故障の原因となります。

水のかかりやすい場所で使用しない。
感電・故障の原因となります。



本来の使用方法以外の目的・用途に使用しない。
ユーザーズガイドの内容以外に使用したり、誤った方法で使用したときは、けが・故障の原因となります。

壁や家具の近くで使用しない。
蒸気や熱で壁や家具が変形・変色したり、火災の原因となります。

マグカップから飲むときや他の容器に注ぐときは、マグカップを急に傾けない。
急に傾けると、食材が勢いよく飛び出し、やけど・思わぬ事故の原因となります。



持ち運びやお手入れ、保管をするときは、製品が冷めてから行う。
やけどの原因となります。

加熱直後のマグカップはベース加熱面または付属のコースターの上に置く。
熱でテーブル表面等が変形・変色するおそれがあります。

マグカップから直接飲む場合は必ず付属のふたを使用し、飲み口から飲む。
マグカップの金属部に口が触れ、やけどの原因となります。

他の容器に注ぐ場合は必ず付属のふたをはずす。
ふたをはずさず注ぐと思わぬところから食材が漏れたり、ふたが落下してけが・やけど・故障の原因となります。

持ち運ぶときはベースとマグカップを別々に持つ
落下してけが・故障の原因となります。



注意

使用上のご注意

- 本製品は一般家庭用です。その他の用途には使用しないでください。
- 不安定な場所で使用しないでください。
けが・破損の原因となります。
- 温度の高いところや火気のあるところ、直射日光が当たるところでは使用・保管しないでください。
故障・変形の原因となります。
- お手入れをするときは、研磨剤を含む洗剤やシンナー、ベンジン、アルコール、磨き粉、金属タワシなどは使用しないでください。
傷がついたり、変色・変形・故障の原因となります。
- 使用後は十分にお手入れして乾燥させてください。
部品をそのままにしておくと、カビやサビなどの原因となります。
- ふたやマグカップ、ブレンダーを40℃以上のお湯で洗ったり、食器洗浄機、食器乾燥機などを使ったりしないでください。
変色・変形・劣化や破損などの原因となります。
- ベースは洗わないでください。
故障・感電の原因となります。
- 屋外で使用しないでください。
故障の原因となります。
- 空焚きや空運転、最低調理容量(120mL)以上の液体を入れない状態で動作させないでください。
やけど・故障・火災の原因となります。
- 最大調理容量を超える食材やブレンダーの回転の妨げになる大きさ・量の固形物を入れないでください。
故障の原因となります。
- 運転中はふたを確実に閉めてください。
- 使用前後はマグカップやふたを洗い、使用後は水滴を拭いて保管してください。
汚れが残っている場合、ニオイや腐敗の原因となります。
- ブレンダーなどの小さな部品を誤って口に入れたり、飲み込んだりしないようにしてください。
- マグカップに食材を入れた状態で長時間放置しないでください。
成分の腐敗や変質、サビの原因となります。
- 調理したものは長期保存せず、なるべく早めにお召し上がりください。
- ふたはマグカップを密閉できません。マグカップを移動するときは食材がこぼれないように注意してください。
- 繰り返しの使用や色の濃い食材を使用した場合、マグカップやふたが変色することがあります。
食材の色が染まったものです。そのまま使用していただけます。
- 脂肪分の少ない牛乳は泡立ちにくい場合があります。
- 使い始めはコースターににおいを感じるがありますが、しばらく使用するうちに軽減していきます。

各部の名称

■ 製品正面

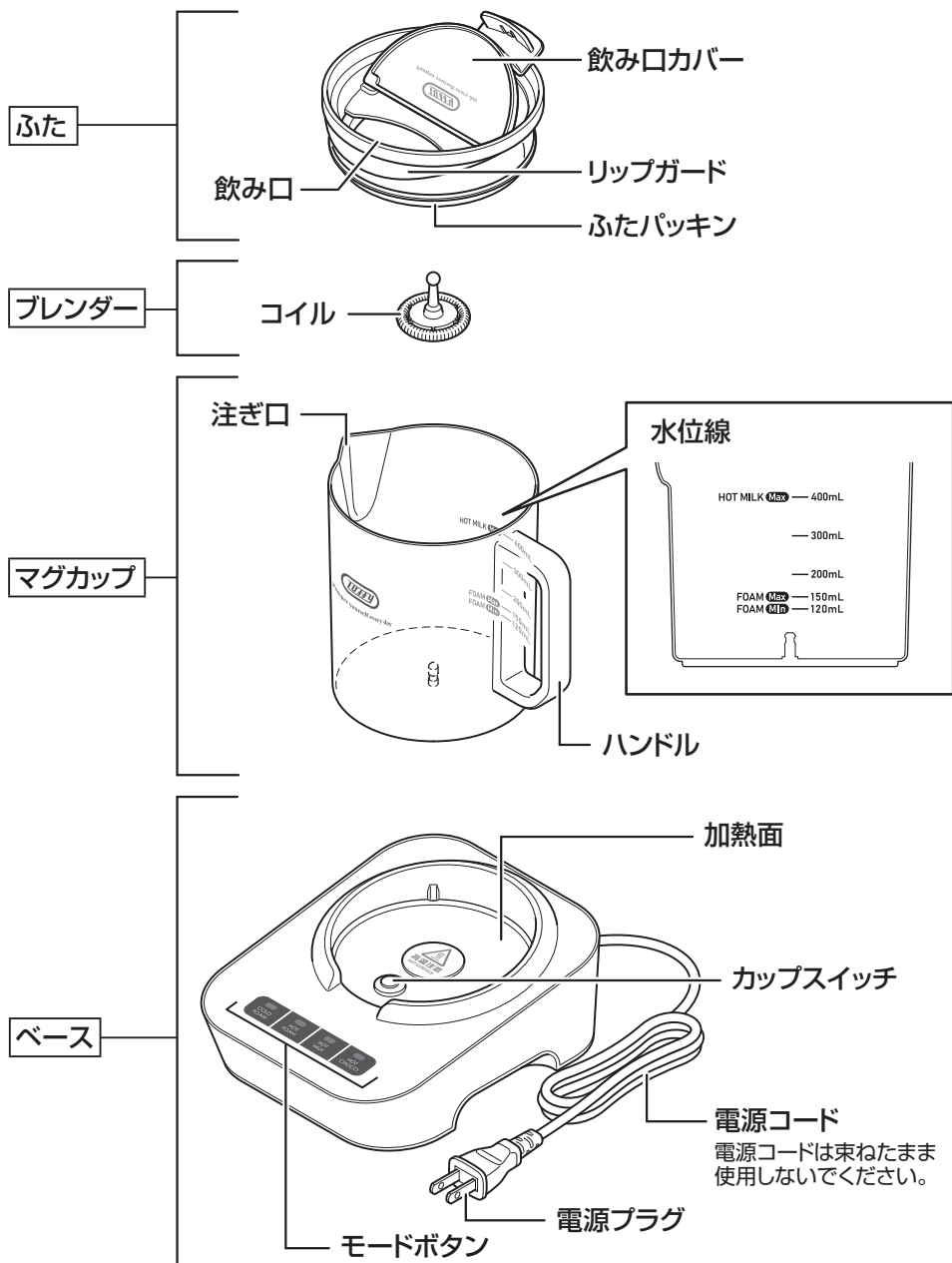

■ 付属品

コースター

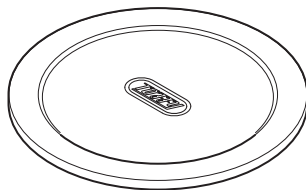

■ モードボタン

モードランプ

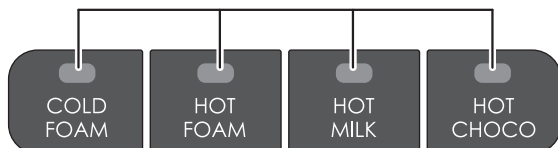

モード	動画内容	動作時間 [分]	調理例
COLD FOAM	食材を常温で泡立てます。	1.5 ~ 2	アイスカプチーノ、ダルゴナコーヒー、プロテイン等
HOT FOAM	食材を約 65℃に加熱しながら泡立てます。	3 ~ 4	カプチーノ、抹茶ラテ、ソイラテ等
HOT MILK	食材を約 65℃に加熱しながらかき混ぜます。	4 ~ 6	ホットミルク、インスタントスープ (粉末)
HOT CHOCO	食材を約 80℃に加熱しながらかき混ぜます。	6 ~ 10	ホットチョコレート

※ 泡立てとかき混ぜはブレンダーの回転速度が異なります。

※ COLD FOAM モードには冷却機能はありません。

使いかた

1 電源プラグをコンセントに差し込む。

2 マグカップにブレンダーをセットする。

- ブレンダーにコイルがしっかりとハマっていることを確認してください。
- ブレンダーはマグカップ底の突起に奥までしっかりと差し込んでください。

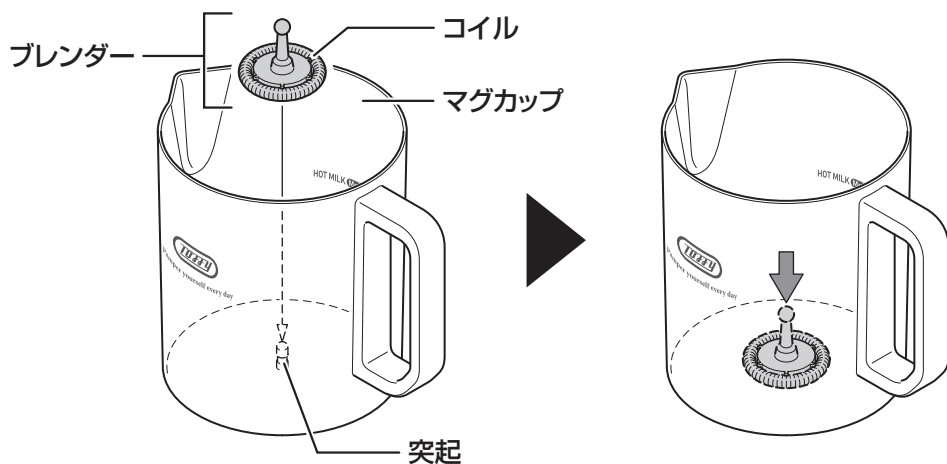

3 マグカップに食材を入れる。

- マグカップ内側の水位線を目安に食材を入れてください。
- 食材は、14 ページ「レシピ」を参考にしてください。

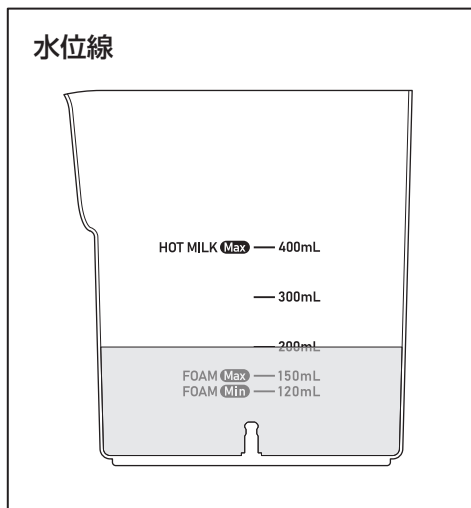
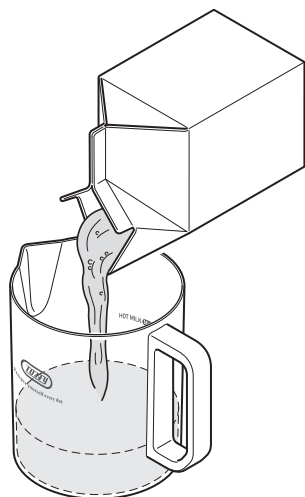

⚠ 注意

- 最大調理容量（COLD FOAM/HOT FOAM：150mL、HOT MILK/HOT CHOCO：400mL）を超える量の食材を入れないでください。
食材があふれ、やけど・故障の原因となります。
- ブレンダーの回転の妨げになる量の固形物を入れないでください。
やけど・故障の原因となります。
- 空焚きや空運転、最低調理容量（120mL）以上の液体を入れない状態で動作させないでください。
やけど・故障・火災の原因となります。

ポイント

- ホットチョコレートや抹茶ラテなど、液体以外の食材（固形物・粉末）は牛乳などの液体を入れた後に入れてください。
焦げ付きやダマになるのを軽減できます。

使いかた (続き)

4 マグカップにふたをする。

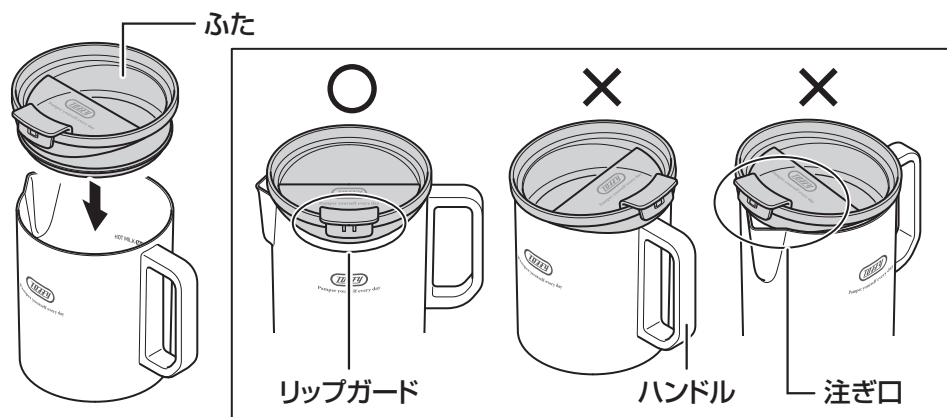

注意

- ふたは注ぎ口やハンドルにリップガードがあたらない位置でしっかりとはめてください。
- 運転時はふたを確実に閉めてください。
食材があふれ、やけど・故障の原因となります。飲み口も必ず閉めてください。

5 マグカップをベースの加熱面にセットする。

- マグカップを加熱面にセットするとカップスイッチが作動し、モードランプが約 1.5 秒間点灯します。
- ※ マグカップがセットされていないと動作しません。

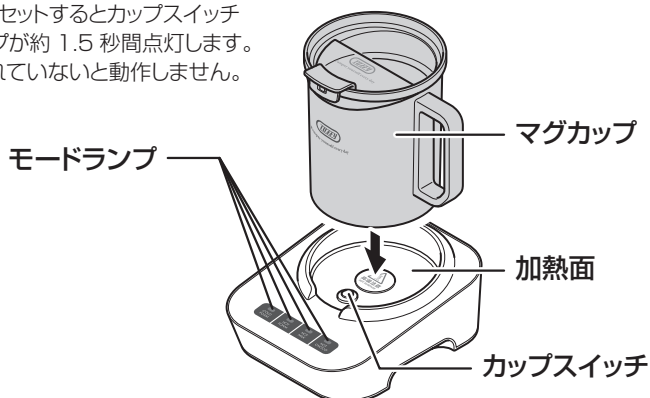

注意

- マグカップが濡れている場合は水滴を拭き取ってからセットしてください。
加熱時に蒸気が発生し、やけど・故障の原因となります。

6 モードボタンを押す。

- 調理目的に合ったモードを選択してください。
- 調理が開始すると各モードのモードランプが点灯します。

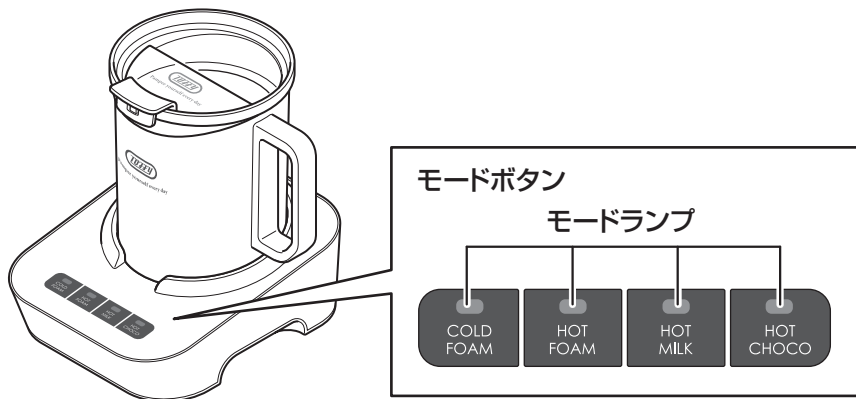

モード	動画内容	動作時間 [分]	調理例
COLD FOAM	食材を常温で泡立てます。	1.5 ~ 2	アイスカプチーノ、ダルゴナコーヒー、プロテイン等
HOT FOAM	食材を約 65°C に加熱しながら泡立てます。	3 ~ 4	カプチーノ、抹茶ラテ、ソイラテ等
HOT MILK	食材を約 65°C に加熱しながらかき混ぜます。	4 ~ 6	ホットミルク、インスタントスープ (粉末)
HOT CHOCO	食材を約 80°C に加熱しながらかき混ぜます。	6 ~ 10	ホットチョコレート

※ 泡立てとかき混ぜはブレンダーの回転速度が異なります。

※ COLD FOAM モードには冷却機能はありません。

使いかた (続き)

7 モードランプが消えるまで運転する。

- 調理終了が近付くとモードランプが点滅します。
 - 調理が終了するとモードランプが消えます。
- ※ ブレンダーの回転を妨げる大きさ・量の固形物が入っている場合、動作が途中で終了することがあります。



注意

- 動作中は製品を動かさないでください。
やけどの原因となります。
- 使用中や使用直後はベースの加熱面やマグカップの金属部分に触れないでください。
やけどの原因となります。

8 電源プラグをコンセントから抜く。

- 製品に触れたり、倒したりしないように注意してください。

9 他の容器に注ぐ/直接飲む。

他の容器に注ぐ場合

- ふたをはずして他の容器に食材を注いでください。

ふた

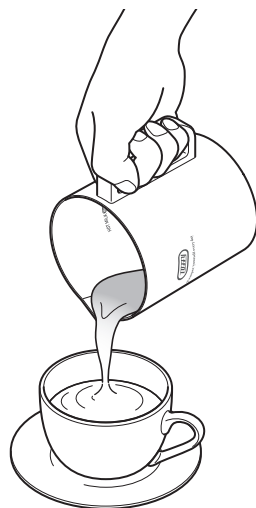
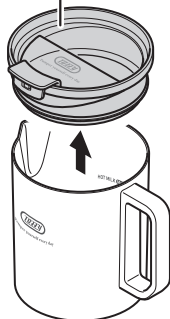

注意

- 他の容器に注ぐ場合は必ず付属のふたをはずしてください。
ふたをはずさず注ぐと思わぬところから食材が漏れたり、ふたが落下してけが・やけど・故障の原因となります。
ふたをはずす際にはやけどに注意してください。
- 加熱後のマグカップを持つときは、必ずハンドルを持ち、金属部分には触れないでください。
やけどの原因となります。
- 他の容器に注ぐときは、マグカップを急に傾けないでください。
急に傾けると、食材が勢いよく飛び出し、やけどの原因となります。

直接飲む場合

- マグカップを抑えながら、もう片方の手で飲み口カバーを開き、直接飲んでください。
- 飲む前に食材を追加する場合は一度ふたをはずしてください。その後、ふたを取り付けてください。

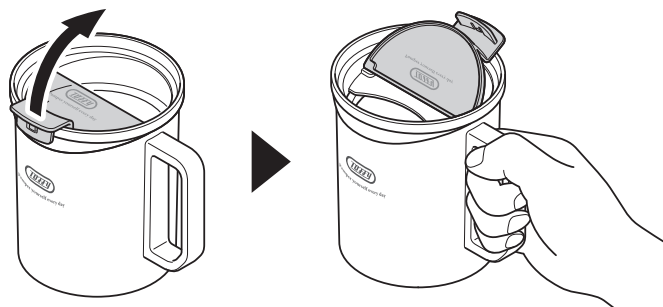

- マグカップから直接飲む場合は必ず付属のふたを使用してください。
やけどの原因となります。
- 加熱後のマグカップを持つときは、必ずハンドルを持ち、金属部分には触れないでください。
やけどの原因となります。
- 直接飲むときは、マグカップを急に傾けないでください。
急に傾けると、食材が勢いよく飛び出し、やけどの原因となります。
- 加熱直後のマグカップはベース加熱面または付属のコースターの上に置いてください。
熱でテーブル表面等が変形・変色するおそれがあります。

⚠ 注意

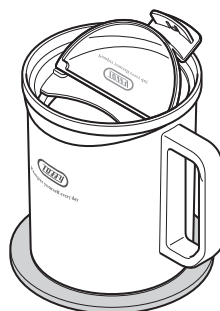

カプチーノ / アイスカプチーノ

他の容器に注ぐ場合

【材料】 1 杯分

インスタントコーヒー	3 g (約ティースプーン 2 杯)
お湯 / 水	50 mL
牛乳	120mL

【作り方】

- ①インスタントコーヒーをお湯 / 水 50mL で溶かし他の容器に入れる。
 - ②牛乳を本製品のマグカップに入れふたをし、HOT/COLD FOAM モードで運転する。
 - ③運転が終了したらふたをはずし、①の容器に注ぐ。
- * アイスカプチーノはお好みで①の容器に氷を入れてください。

直接飲む場合

【材料】 1 杯分

エスプレッソ (または濃く入れたコーヒー)	50mL
牛乳	100mL

【作り方】

- ①エスプレッソと牛乳を本製品のマグカップに入れふたをし、HOT/COLD FOAM モードで運転する。
 - ②運転が終了したら完成。
- * アイスカプチーノの場合は、コーヒーをあらかじめ冷やしてください。

【Point】

- ・ 乳脂肪分 3.6%以上の牛乳を使用すると、より泡立ちやすいです。
- ・ COLD FOAMは5～10℃程度に冷やした牛乳を使用すると泡立ちやすいです。

ホットミルク

【材料】 1 杯分

牛乳	120～400mL
----	-----------

【作り方】

- ①牛乳を本製品のマグカップに入れふたをし、HOT MILK モードで運転する。
- ②運転が終了したら完成。

【Point】

- ・ お好みでハチミツやシナモンパウダー、バニラエッセンスを入れてください。

抹茶ラテ

【材料】1杯分

	抹茶	2.5g(約小さじ1)	牛乳	150mL
A	砂糖	5g(約小さじ1.5)	抹茶	1.2g(約小さじ1/2)
	ぬるま湯	50mL		

【作り方】

- ①Aの抹茶2.5gと砂糖を合わせたものをぬるま湯50mLで溶かし他の容器に入れる。
- ②牛乳を本製品のマグカップに入れた後、抹茶1.2gを入れふたをし、HOT FOAMモードで運転する。
- ③運転が終了したらふたをはずし、①の容器に注ぐ。

【Point】

- ・お好みでトッピングとして抹茶を浮かべてください。

ホットチョコレート

【材料】1杯分

ビターチョコレート	30g
ミルクチョコレート	30g
牛乳	300mL

【作り方】

- ①ビターチョコレートとミルクチョコレートを合わせて細かく刻む。
- ②牛乳を本製品のマグカップに入れた後①を入れふたをし、HOT CHOCOモードで運転する。
- ③運転が終了したら完成。

【Point】

- ・使用する牛乳の乳脂肪分は3.6～3.7%がおすすめです。
- ・お好みでマシュマロやココアパウダーを浮かべてください。



注意

- 調理の前に8ページ「使いかた」をよくお読みください。
- 調理したものは長期保存せず、なるべく早めにお召し上がりください。
- マグカップに食材を入れた状態で長時間放置しないでください。
- 使用後は十分にお手入れして乾燥させてください。

お手入れのしかた

⚠ 注意

- お手入れをするときは、必ず電源プラグをコンセントから抜いてください。感電・ショート・やけど・火災の原因となります。
- 使用後は、必ず毎回お手入れしてください。
- 本製品のお手入れに、食器用洗剤以外の洗剤や研磨剤を含む洗剤、シンナー、ベンジン、アルコール、磨き粉、金属タワシなどは使用しないでください。傷がついたり、変色したりする原因となります。
- ふたやマグカップを 40℃以上のお湯で洗ったり、食器洗浄機、食器乾燥機などを使ったりしないでください。変形・破損の原因となります。

ベース

よく絞ったふきんで拭く。

- ベースは直接水をかけたり、水に沈めたりしないでください。故障・やけど・火災の原因となります。

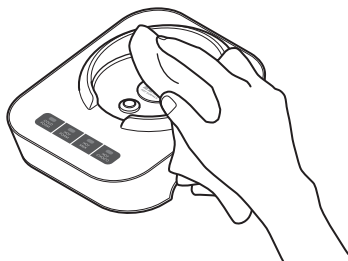

マグカップ・コースター

柔らかなスポンジに食器用洗剤をうすめた水を含ませて洗い、水で流す。

- 洗った後、よく乾かしてください。

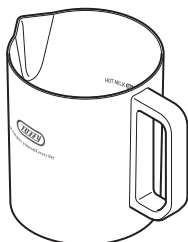

マグカップ



コースター

ふた・ブレンダー

柔らかなスポンジに食器用洗剤をうすめた水を含ませて洗い、水で流す。

- 洗った後、よく乾かしてください。

■ ふたパッキンの取りはずしかた

- お願い**
- お手入れ後は、パッキンを取り付けておいてください。
 - パッキンは隙間や浮いているところがないようしっかりと取り付けられているか確認してください。
液もれの原因となります。

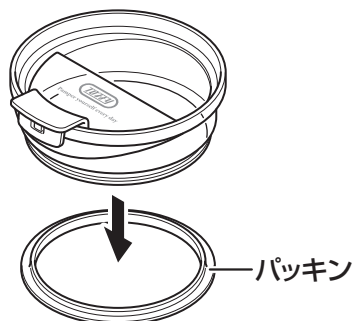

■ ブレンダーのコイルの取りはずしかた

- お願い**
- お手入れ後は、コイルを取り付けておいてください。
 - コイルがしっかりと取り付けられているか確認してください。
故障の原因となります。

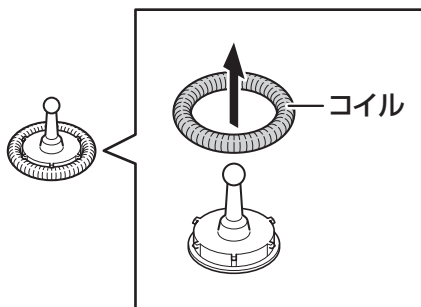

故障かなと思ったら

故障かなと思ったらときは、修理の依頼をされる前に、下記のことをお調べください。

こんなとき	原因	対処方法
電源が入らない	電源プラグが正しくコンセントに取り付けられていない。	電源プラグとコンセントの接続を確認してください。→ 8 ページ
動作しない	マグカップが正しくセットされていない。	マグカップを正しくセットしてください。→ 10 ページ
ブレンダーが回転しない、異音がある	ブレンダーが正しくマグカップに差し込まれていない。	ブレンダーをマグカップ底の突起に奥までしっかりと差し込んでください。→ 8 ページ
	ブレンダーの回転の妨げになる大きさ・量の固形物が入っている。	ブレンダーの回転の妨げになる大きさ・量の固形物を入れないでください。→ 9 ページ
4つのランプが点滅している	加熱面が熱くなりすぎている。	しばらく時間をおいて冷めてからご使用ください。
マグカップから異臭がする	乳成分などの汚れが残っている。	マグカップとブレンダーをしっかりと洗ってください。→ 16 ページ
食材が溢れる	最大調理容量以上の食材が入っている。	最大調理容量を超える食材を入れないでください。→ 9 ページ
食材がぬるい	正しい動作モードが選択されていない。	動作モードを正しく選択してください。→ 11 ページ

長期間ご使用のミルクフォーマーマグは定期的な点検をお願いします

- 電源コードが異常に熱い。
- 電源コードに深い傷などがある。
- 電源コードを動かすと通電したりしなかったりする。
- そのほか異常や故障がある



このような症状が出た、発見したときには、すぐに使用を中止してください。

お客様ご相談窓口 0570-024-389

※IP電話など一部の電話からのご利用はできません。
受付時間 10:00~18:00(土・日・祝日を除く)

商品についてのお取り扱い・お手入れ方法などのご相談、ご転居されたりご贈答品などで、販売店に修理のご相談ができない場合は、「お客様ご相談窓口」にご相談ください。

個人情報のお取り扱いについて

株式会社ラドンナおよびその関係会社は、お客様の個人情報やご相談内容を、ご相談への対応や修理、その確認などのために利用し、その記録を残すことがあります。また、個人情報を適切に管理し、修理業務などを委託する場合や正当な理由がある場合を除き、第三者には提供しません。

※お問い合わせの際には品名・品番をご連絡ください。

memo

製品仕様

品名	Toffy ミルクフォーマーマグ		
品番	K-MF1		
外形寸法	約 145(W) × 160(H) × 160(D)mm *ふた使用時		
重量	約 800g		
モード	COLD FOAM (常温泡立て) / HOT FOAM (加熱泡立て約 65℃) / HOT MILK (加熱かき混ぜ約 65℃) / HOT CHOCO (加熱かき混ぜ約 80℃)		
最大調理容量	COLD FOAM/HOT FOAM: 150mL、HOT MILK/HOT CHOCO: 400mL		
電源	AC100V 50-60Hz		
定格消費電力	550W	電源コード長	約 0.95m
主な材質	ABS 樹脂、ステンレス鋼 (TBD)	生産国	中国
付属品	コースター、ユーザーズガイド (レシピ・保証書含む)		

※ 商品改良のため、本製品の仕様やデザインは予告なく変更されることがあります。

※ この製品を使用できるのは日本国内のみで、海外では使用できません。

(This appliance is designed for use in Japan only and can not be used in any other country.)

※ 「Toffy」は(株)ラドンナ、(株)キングジムの登録商標です。