



クォーターホットサンドメーカー

品番：K-HS6

家庭用

もくじ

安全上のご注意	2
使用上のご注意	6
各部の名称	7
ご使用の前に	10
使いかた	15
お手入れのしかた	20
故障かなと思ったら	22
製品仕様	24
保証書	24

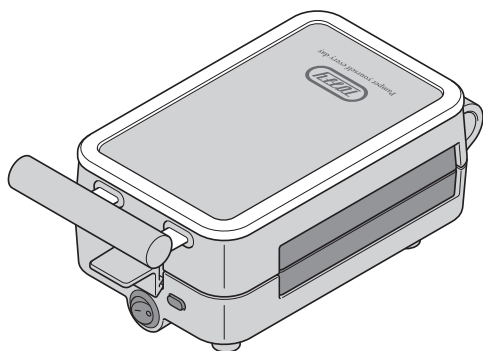

おすすめレシピは
ホームページまで！

ユーザーズガイド

このたびは本製品をお買い上げいただきまして、誠にありがとうございます。
本製品をお使いになる前に必ず本書をお読みいただき、正しくお使いください。
本書は読み終わったあと、大切に保管してください。

LADONNA

安全上のご注意

●必ずお守りください（安全にお使いいただくために）

本書では、お使いになる方や人々への危害、財産への損害を未然に防ぐため、必ずお守りいただきたい事項を次のように表示しています。

 **警告** この表示を守らずに、誤った使いかたをすると、「死亡または重傷などを負う可能性が想定される」内容を示しています。

 **注意** この表示を守らずに、誤った使いかたをすると、「軽傷を負う可能性または物的損害が発生する可能性が想定される」内容を示しています。

●次の絵文字で、お守りいただきたい内容を説明しています。

 してはいけない「禁止」内容です。

 必ず実行していただきたい「強制」内容です。

■電源プラグ・電源コードについて

 めれた手で、電源プラグを抜き差ししない。
感電の原因となります。

電源コードを傷つけたり、無理に曲げたり、引っ張ったり、ねじったり、重いものに乗せたり、挟み込んだりしない。
火災・感電の原因となります。

電源コードを束ねたまま使用しない。
電源コードが破損し、火災や感電の原因となります。

電源プラグや電源コードが傷んでいるとき、コンセントの差し込みがゆるいときは使用しない。
感電・ショート・火災の原因となります。

電源プラグや電源コードを水や油につけたり、水をかけたりしてぬらさない。
感電・破損の原因となります。

 交流 100 V・定格 15A 以上のコンセントを単独で使用する。
他の器具と併用するとコンセントが異常発熱して発火することがあります。

電源プラグはコンセントの奥までしっかり差し込む。
感電・ショート・発火の原因となります。

電源プラグにホコリが付着している場合はふき取る。
ホコリが付着したまま電源プラグを差し込むと、ショート・火災の原因となります。

電源プラグや電源コードが破損した場合、直ちに使用を中止する。
感電・ショート・火災の原因となります。



警告

⚠️ 注意



使用后、電源コードを製品に巻き付けない。

電源コードが破損し、火災・感電の原因となります。

電源コードは、製品の下を通したり、温度の高くなる部分に近づけたりしない。

電源コードが破損し、火災・感電の原因となります。



使用時以外は、電源プラグをコンセントからはずす。

絶縁劣化による感電・漏電・火災の原因となります。

電源プラグを抜くときは必ず電源プラグを持って引き抜く。

感電・ショートの原因となります。



使用直後は、電源コードが本体に触れないようにする。

コードが破損し、火災・感電の原因となります。

できたてのホットサンドを食べるときは、口腔内のやけどに注意する。

できたてのホットサンドは、中身の食材が非常に高温です。勢いよく食べると、中身が口腔内にとび出し、思わぬやけどの恐れがあります。特にお子様に与える際は、十分ご注意ください。

■ 取り扱いについて



分解・改造はしない。

火災・感電・けがの原因となります。

製品のすき間にピンや針金などの金属物など、異物を入れない。

異常動作してけが・感電・故障の原因となります。

安全に責任を負う人の監視または指示がない限り、補助を必要とする人（子供を含む）には、単独で使用させない。また、製品で子供が遊ばないように注意する。

感電・けが・やけどの原因となります。

製品に水をかけたり、つけたりしない。

ショート・感電の原因となります。

カーテンなどの可燃物の近くで使用しない。

火災の原因となります。



使用中や使用直後の製品は非常に高温になるため、使用者以外は絶対に近づかない。

やけどの原因となります。

異常時（こげ臭い、発煙など）は電源プラグを抜き、使用しない。

火災・感電の原因となります。

調理以外の目的に使用しない。

火災の原因となります。



電源プラグをコンセントに差し込む前に電源がオフになっていることを確認する。

けがの原因となります。

お手入れの際は必ず電源をオフにし、電源プラグをコンセントから抜く。

火災・けが・やけどの原因となります。

調理物が発煙・発火したときは、すぐに電源プラグを抜く。

火災の原因となります。

⚠️ 警告

安全上のご注意 (続き)

 **本製品は一般家庭用です。業務用として使用しない。**
火災・故障の原因となります。

衝撃を加えない。
破損してけが・故障の原因となります。

破損や変形、ぐらつきやがたつきがあるときは絶対に使用しない。
感電・けが・故障の原因となります。

使用中は製品から離れない。
調理物が発火して、火災の原因となります。

使用中に製品を移動させたり、立てて置いたりしない。
やけどや火災、故障の原因となります。

使用中や使用後しばらくは、ハンドルとロック以外の部分に触れない。
やけどの原因となります。

ふたを開けたまま調理しない。
けがや火災の原因となります。

調理物を入れたままにしたり、汚れ等を付着したままにしない。
故障の原因となります。

必要以上の加熱や空焼きをしない。
劣化・故障・火災の原因となります。

本来の使用方法以外の目的・用途に使用しない。
本書の内容以外に使用したり、誤った方法で使用したときは、けが・故障の原因となります。

 **プレート内には、食材以外のものを入れて加熱しない。**
火災の原因となります。

ロックがかけられないほどプレート内に食材を入れない。
破損・故障の原因となります。

多量のアルコールを含む食材の調理をしない。
火災・けが・故障の原因となります。

壁や家具の近くで使用しない。
蒸気や熱で壁や家具が変形・変色したり、火災の原因となります。
食材や油の飛び散りにより周囲を汚損する原因となります。

金属製のへらや箸、ナイフなどを使用しない。
プレートを傷つける原因となります。

外部タイマーや個別の遠隔操作システムと一緒に使用しない。
火災・やけどの原因となります。

 **持ち運びやプレートの交換、お手入れ、保管をするときは、製品が冷めてから行う。**
火災・やけどの原因となります。

使用後は必ず毎回お手入れをする。
発煙・発火の原因となります。

食パンや食材を並べたり、取り出しするときは、必ず木製や耐熱性樹脂の箸やトングを使う。
やけどの原因となります。



注意

■ 置き場所について



製品の上や下に燃えやすいものを置いたり敷いたりしない。
火災の原因となります。

不安定・滑りやすい場所や水気・振動に弱いところで使用しない。

けが・故障の原因となります。

ビニール製のテーブルクロスなど熱に弱い敷物の上に置いて使用しない。

跡形がつく恐れや火災の原因となります。



壁や家具から右図の距離をあけて設置する。

火災や熱による家具の変形・変色の原因となります。

水のかからない場所に設置する。

感電・故障の原因となります。

設置例

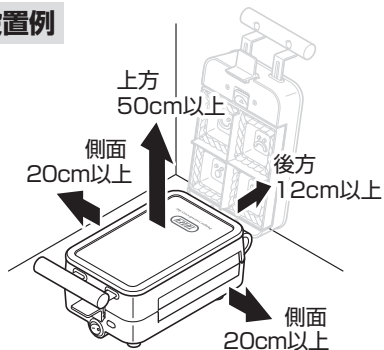

- 安定した台の上などに置いてください。
- 前方および側面の片方は開放するように設置してください。
- 上図はあくまで目安であり、熱に弱いものなどはより離れた場所に置かれることをおすすめします。

注意

使用上のご注意

- 本製品は一般家庭用です。その他の用途には使用しないでください。
- 使用中は製品から離れないでください。
食材が発火して、火災の原因となります。
- 壁や家具の近くで使用しないでください。
蒸気や熱で壁や家具が変形・変色したり、火災の原因となります。
- 不安定な場所や熱に弱い敷物の上で使用しないでください。
けがや火災の原因となります。
- ふたを開けたまま調理しないでください。
けがや火災の原因となります。
- プレートの交換やお手入れは、電源スイッチをオフにし、電源プラグを抜き、必ず製品が冷めてから行ってください。
やけどの原因となります。
- プレートや製品内部に汚れがたまらないように、こまめにお手入れしてください。
火災の原因となります。
- 食材が発煙・発火したときは、すぐに電源プラグを抜いてください。
火災の原因となります。
- 食パンや食材を並べたり、取り出すときは、必ず木製や耐熱性樹脂の箸やトングをお使いください。
やけどの原因となります。
- 金属製の調理器具は使用しないでください。
プレートを傷つける原因となります。
- 調理中、食材の蒸気が動作ランプに付着することがありますが、故障ではありません。
- 油分や水分の多いものを調理した場合は、使用後によくお手入れを行ってください。
- 使用後は、プレートを必ずお手入れしてください。
プレートの損傷やごびりつきの原因となります。
- 本製品には8～12枚切りの食パンが適しています。また、はさむ食材が多い場合は無理に閉めないでください。
故障や破損の原因となります。
- 食パンや食材をプレスするときは、力を急激に加えると破損する場合がありますので、ゆっくりとハンドルを閉じてください。
- できたてのホットサンドは、中身の食材も非常に高温です。勢いよく食わずに、温度の様子見ながら、やけどに注意してお召し上がりください。
お子様に与える場合は、大人の方が中身の温度を含めて確認してから与えてください。

各部の名称

製品正面

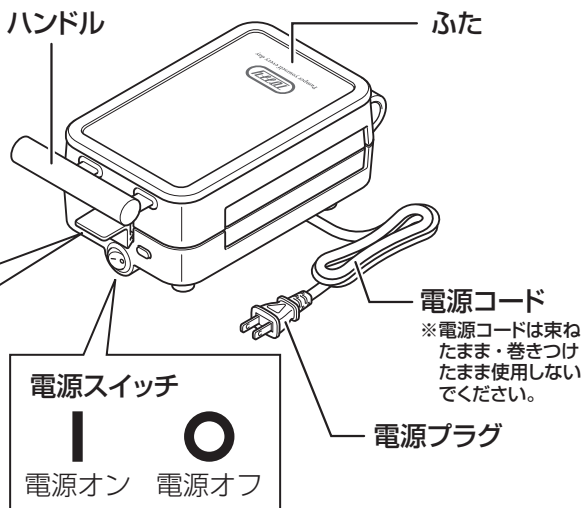
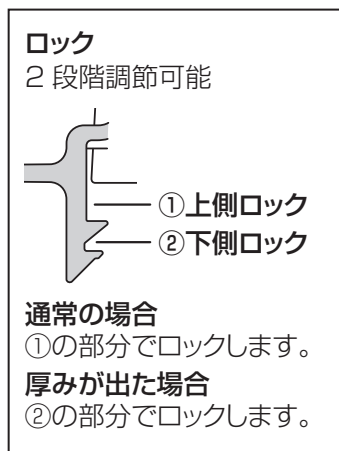

製品底面

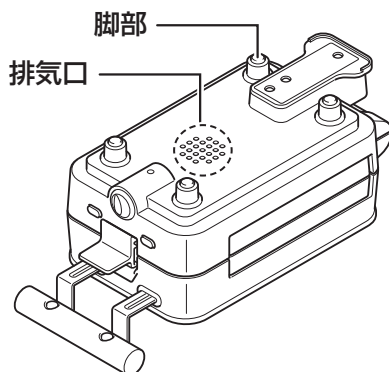
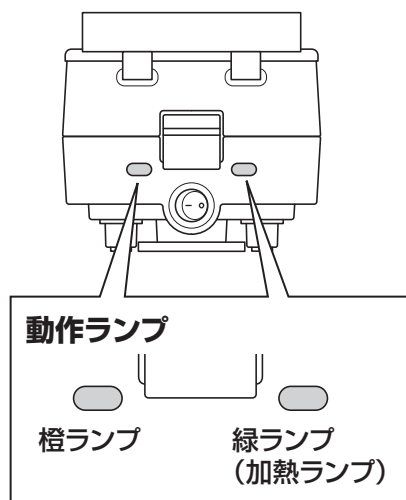

サーモスタット（温度調節器の働き）

本製品には、製品の過熱を防ぐため、自動的にヒーターを入・切するサーモスタットが搭載されています。

ヒーター入の状態では橙ランプ、ヒーター切の状態では緑ランプが点灯します。

各部の名称 (続き)

製品展開図

プレートセット時

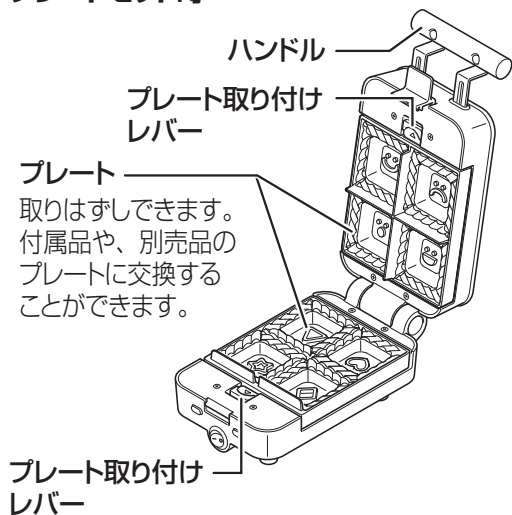

プレートがセットされていない時

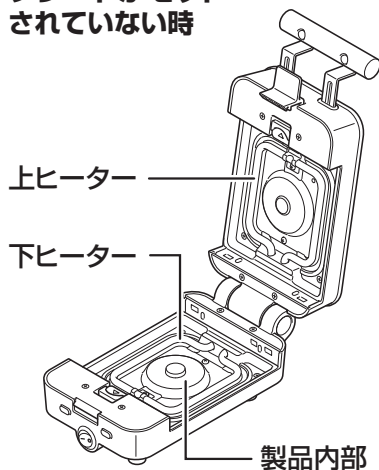

※上下でプレート差し込み口の形状が異なります。

下側

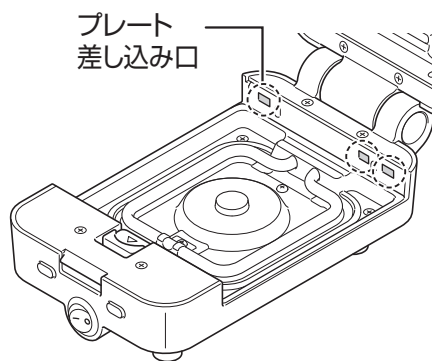

上側

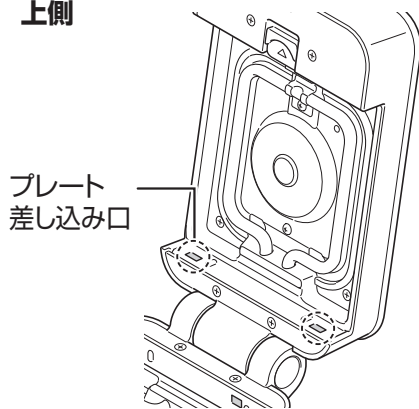

プレートの種類

初めて使用する前には食器用洗剤で洗って、よく乾かしてください。
「お手入れのしかた」は21ページを参照してください。

付属品

※プレートには上下があります。

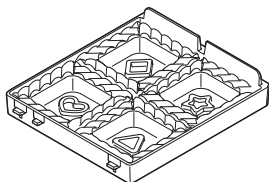

下プレート

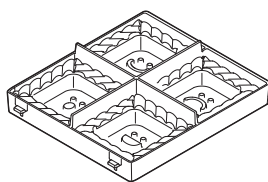

上プレート

クォータープレート (1 セット: 2 枚 上下あり)

※購入時は製品にセット済み

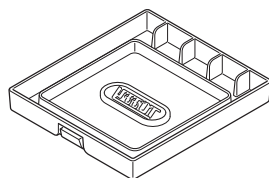

スタンダードプレート
(1 セット: 2 枚)

別売品

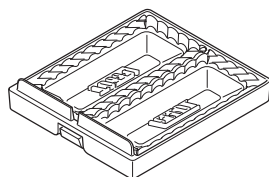

下プレート

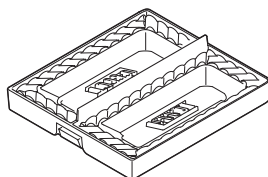

上プレート

ハーフプレート: K-HS6-HPL

(1 セット: 2 枚 上下あり)

※プレートには上下があります。

ご使用前に

初めて使用するときは、製品に取り付けられたプレートを取りはずし、食器用洗剤で洗って、よく乾かしてください。「お手入れのしかた」は 20 ページを参照してください。

⚠ 警告

- プレートの交換をするときは、必ず電源スイッチをオフ（O）にし、電源プラグをコンセントから抜いてください。
感電・ショート・やけど・火災の原因となります。
- 十分に温度が下がってからお手入れをしてください。
やけどの原因となります。

プレートの取りはずし

上下のプレートとも、同様に取りはずせます。

1 プレート取り付けレバーをスライドさせてプレートを持ち上げる。

⚠ 注意

製品とプレートが十分に冷めていること確認してから行ってください。
やけどの原因となります。

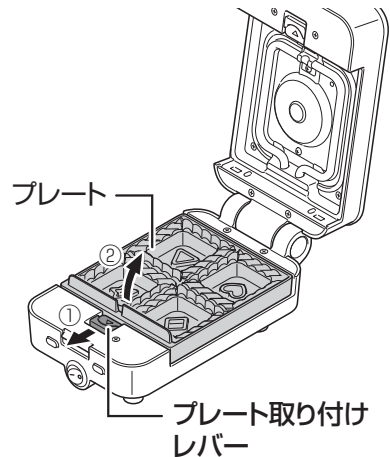

2 製品からプレートを取りはずす。

初めてご使用になるときは、プレートを食器用洗剤で洗って、よく乾かしてください。「お手入れのしかた」は 21 ページを参照してください。

⚠ 注意

製品内部に水や油、食材の一部などが溜まっている場合があります。「お手入れのしかた」を参考に、汚れは毎回取り除いてください。

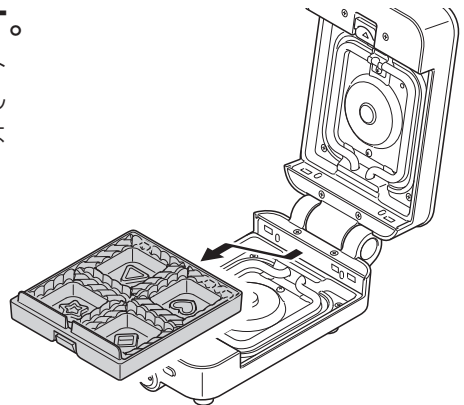

プレートの取り付け

スタンダードプレートはどちらを上下にしても取り付けできます。クォータープレートとハーフプレート（別売品）は上下でプレート差し込み口の形状が異なります。

1 下プレートを準備する。

クォータープレートとハーフプレート（別売品）は下プレートと上プレートで、差し込み口の形状が異なります。

スタンダードプレートの
場合

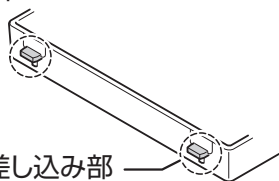

プレート差し込み部
2か所

クォータープレート
ハーフプレート（別売品）の場合



プレート差し込み部
3か所

2 プレート差し込み部を、製品のプレート差し込み口に差し込む。

噛み合うことでプレートが固定されます。



警告

- 2枚のプレートを取り付けずに電源を入れないでください。
- ヒーターの上にプレート以外を直接乗せないでください。
- 付属や別売のプレート以外は使用しないでください。



注意

プレートの下にゴミなどの異物が入っていないことを確認してください。

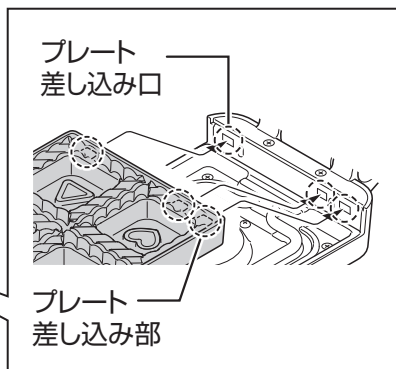
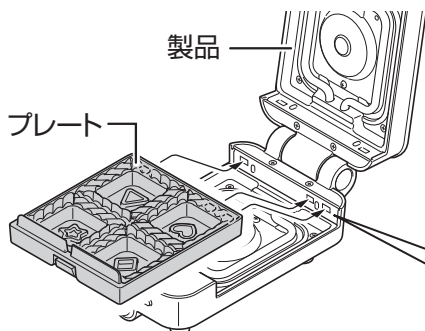

ご使用前に (続き)

- 3** プレート取り付けレバーをスライドさせプレートを製品に取り付ける。プレート取り付けレバーから手をはなすとプレート取り付けレバーが戻り、プレートがロックされる。

⚠ 注意

プレートの取り付け後、プレート差し込み部がプレート取り付け穴に完全に挿入され、プレートが固定されていることを確認してください。

やけどやけが、火災の原因となります。

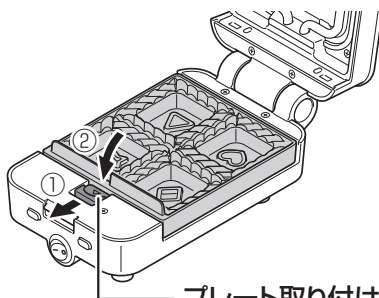

プレート取り付け
レバー

- 4** 上プレートを準備する。

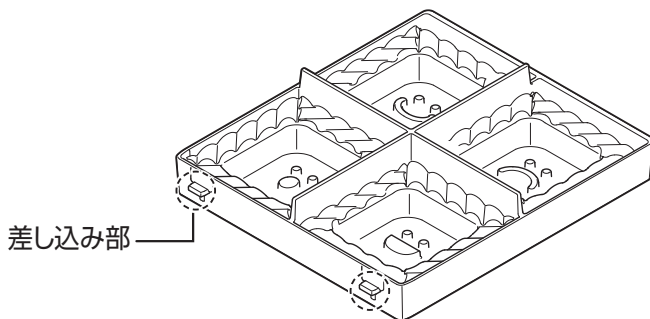

※上プレートの差し込み部は2か所です。

5 プレート差し込み部を、製品のプレート差し込み口に差し込む。

噛み合うことでプレートが固定されます。

⚠ 警告

- 2枚のプレートを取り付けずに電源を入れないでください。
- ヒーターの上にプレート以外を直接乗せないでください。
- 付属のプレート以外は使用しないでください。

⚠ 注意

プレートの下にゴミなどの異物が入っていないことを確認してください。

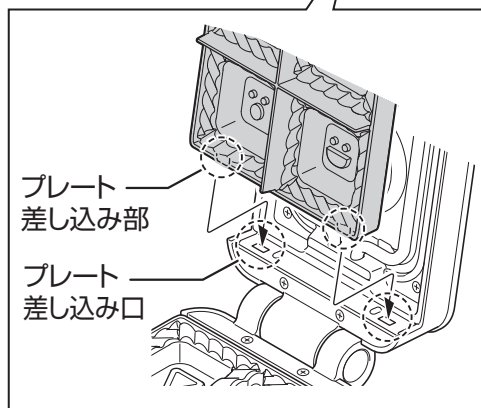
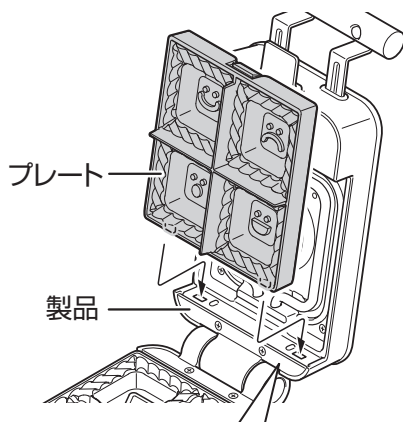

6 プレート取り付けレバーをスライドさせプレートを製品に取り付ける。プレート取り付けレバーから手をはなすとプレート取り付けレバーが戻り、プレートがロックされる。

⚠ 注意

プレートの取り付け後、プレート差し込み部がプレート取り付け穴に完全に挿入され、プレートが固定されていることを確認してください。

やけどやけが、火災の原因となります。

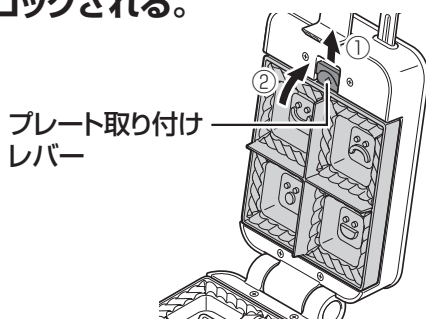

ご使用前に (続き)

空焼き<初めての使用時>

1 製品を水平で安定した、熱に強い場所に設置する。

熱による影響があるため、燃えやすいものや熱に弱いものからは十分に距離をおいて設置してください。

- 熱に弱いものなどはより離れた場所に置かれることをおすすめします。
- 脚部4つを接地させてください。
- 水がかからない場所に設置してください。
- ふたを開けるため、前面および上方は開放しておいてください。

注意

- 電源コードは製品の下を通さないでください。
- 電源コードを束ねたまま使用しないでください。

2 ロックをはずしてハンドルを持ってふたを開き、プレートが正しく取り付けられているかを確認する。また、内部に食材が何もないことを確認する。

3 ふたを閉め、ロックをしてから電源プラグをコンセントに差し込む。 電源スイッチをオン(I)にし、空焼きをする。

- 電源スイッチをオン (I) にすると、電源が入り、直ちに加熱が始まり、橙ランプが点灯します。
- 空焼きしてもにおいや煙がでることがありますが、故障ではありません。煙がでなくなるまで、数分空焼きを行ってください。

注意

電源コードは製品の下を通さないように、巻きつけたまま・束ねたまま使用しないように十分注意してください。

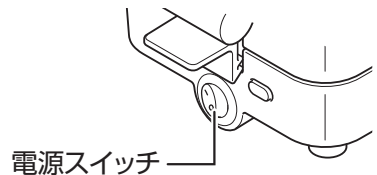

4 橙ランプが消え、緑ランプが点灯したら電源スイッチをオフ(O)にし、電源プラグをコンセントから抜く。

使いかた

予熱

1 製品を水平で安定した、熱に強い場所に設置する。

熱による影響があるため、燃えやすいものや熱に弱いものからは十分に距離をおいて設置してください。

- 熱に弱いものなどはより離れた場所に置かれることをおすすめします。
- 脚部4つを接地させてください。
- 水がかからない場所に設置してください。
- ふたを開けるため、前面および上方は開放しておいてください。

⚠ 注意

- 電源コードは製品の下を通さないでください。
- 電源コードを束ねたまま使用しないでください。

2 ロックをはずしてハンドルを持ってふたを開き、プレートが正しく取り付けられているかを確認する。また、内部に食材が何も無いことを確認する。

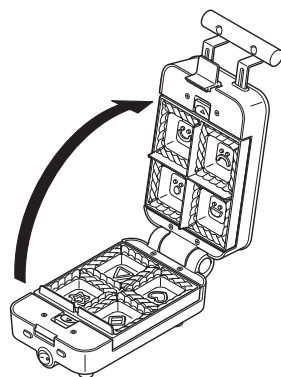

3 ふたを閉め、ロックをする。

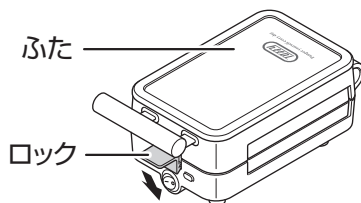

使いかた (続き)

- 4** 電源プラグをコンセントに差し、電源スイッチをオン(|)にして、予熱を始める。

予熱中は橙ランプが点灯します。予熱には 4 ~ 5 分かかることがあります。

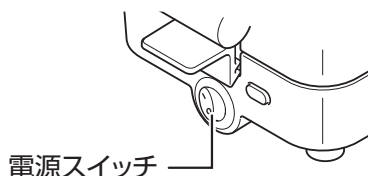

⚠ 注意

予熱中、ハンドルとロック以外には触れないでください。
やけどの原因となります。

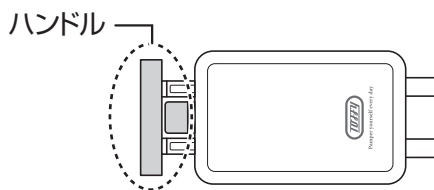

- 5** 予熱が完了すると、緑ランプが点灯する。

予熱完了後、本体の温度が低下したときは再度橙ランプが点灯します。

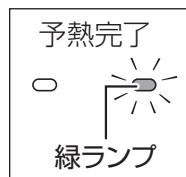
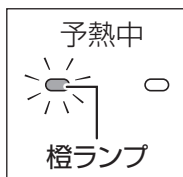

調理

クォータープレートの場合

クォータープレートを取り付けてください。「プレートの取り付け」は、11 ページを参照してください。

食材の準備

食パン (8 ~ 12 枚切り) : 2 枚、お好みの食材

- 食パンは一辺 14cm 以内の通常 8 枚切 (約 1.5cm) 以下の厚さのものを使います。
- ※ 6 枚切以上の厚さの食パンや、はさむ食材が多すぎる場合には、ふたが閉まらないだけでなく、ロックの破損の原因となりますのでご注意ください。

- 1** 予熱をする。

「予熱」は、15 ページを参照してください。

- 2** 予熱が完了したら、下プレートに食パンを1枚置いて、軽くふたをして食パンに十字の跡をつける。

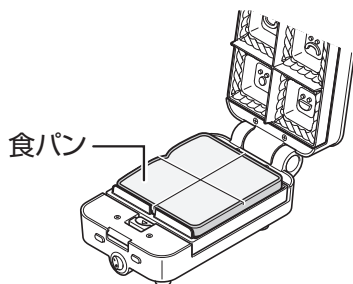

- 3** 付けた十字の跡を目印に食材をおき、食パンを乗せる。

- 食パンや食材を並べるときには、木製や耐熱性樹脂製の箸やトングをお使いください。
- 金属製の調理器具はプレートを傷つける原因となりますので、使用しないでください。

※食材は十字の跡の上に乗らないように盛り付けます。十字の跡の上に食材があると、ふたを閉じづらかったり、できあがったホットサンドが割れづらくなります。

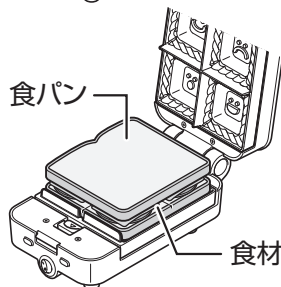
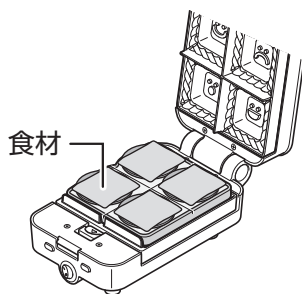

! 注意

- 開いたふたが倒れてこないように十分注意してください。
設置場所が傾いていると、ふたが倒れてくることもあります。振動などで倒れてくることもありますので、十分に注意してください。
- 食パンと食材を並べるときは、必ず箸やトングを使い、プレートには直接触れないよう、十分に注意してください。
予熱によってプレート部は高温になっています。食パンや食材を乗せるときは、十分に注意し、プレートには触れないようにご注意ください。
- ハンドルとロック以外には触れないでください。
予熱後、ふたなどのハンドル以外は熱くなっています。触れないようにご注意ください。

使いかた (続き)

4 ふたを閉めてロックをし、調理を開始する。

焼き時間の目安は約 4 分です。食材の内容に合わせて焼き時間を調節してください。

- 食材が大量にはみ出てくるときは、ふたをもう一度開いて、内容量を調節してください。
- とときふたを開き、焼き加減を確認してください。
- 調理中は本体から離れないでください。
- 調理中、食材の蒸気が動作ランプに付着することがありますが、故障ではありません。

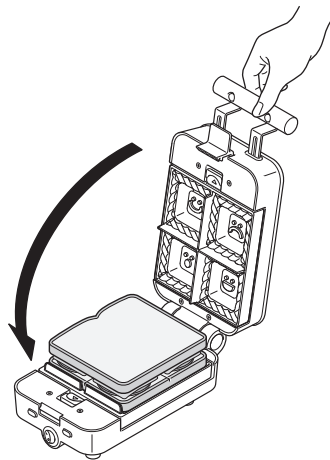

- 食材が多い場合は 2 段階ロックの下側ロック部分をご利用ください。

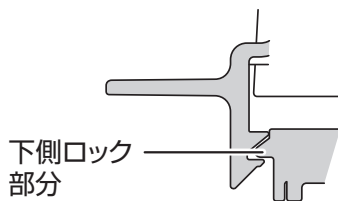

※動作ランプはサーモスタット（温度調節器）の動作に伴い調理途中で橙ランプと緑ランプが交互に点灯します。

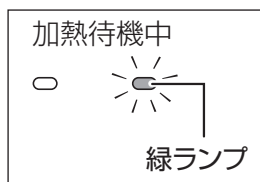
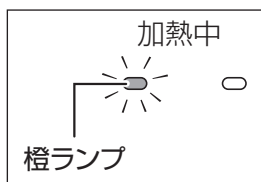

警告

- 水分量の多い食材の調理はしないでください。故障の原因となります。
- ふたが閉めづらい場合は、無理に閉めずに、食材の量を減らしてください。故障の原因となります。
- 本体を立てたり、裏返した状態では使用しないでください。

5 調理が終了したら、ロックをはずし、ふたを開き、できあがった食材を取り出す。

- 食材を取り出す際は、やけどに注意してください。
- 食材を取り出す際には、木製や耐熱性樹脂の箸やトングをお使いください。
- 金属製の調理器具はプレートに傷つける原因となりますので、使用しないでください。
- 調理ごとにパンくずなどを取り除いてください。
放置するとプレートの損傷やこびりつきの原因となります。
- 取り出した食材は、十字の箇所を折って割ることができます。
湿気ると割れづらくなります。その場合はキッチンバサミなどをご使用ください。

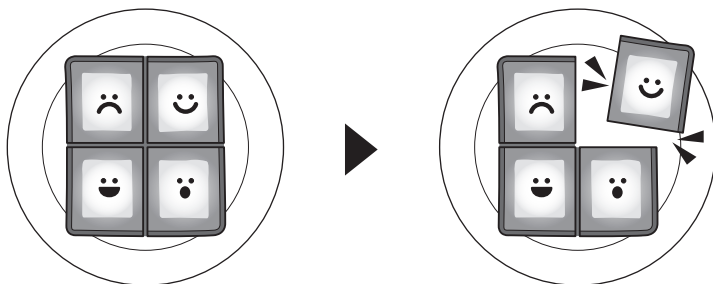

⚠ 注意

- できたてのホットサンドは高温のため、素手では割らず、箸やトング、鍋掴みなどを使って割ってください。
やけどの原因となります。
- できたてのホットサンドは、中身の食材も非常に高温です。勢いよく食べずに、温度の様子見ながら、やけどに注意してお召し上がりください。
お子様に与える場合は、大人の方が中身の温度を含めて確認してから与えてください。

調理終了後

すべての調理が終了したら、電源スイッチをオフ(O)にし、電源プラグをコンセントから抜き、製品を十分に冷ます。

お手入れのしかた

調理が終わった後、毎回お手入れをしてください。

汚れを放置するとプレートの損傷やこびりつきの原因となります。

⚠ 注意

- お手入れをするときは、必ず電源プラグをコンセントから抜いてください。
感電・ショート・やけど・火災の原因となります。
- 十分に温度が下がってからお手入れをしてください。
やけどの原因となります。
- 製品のお手入れに、食器用洗剤以外の洗剤や研磨剤を含む洗剤、シンナー、ベンジン、アルコール、磨き粉、金属タワシなどは使用しないでください。
傷がついたり、変色したりする原因となります。
- 本製品には防水加工など施しておりませんので、お手入れをするのに、直接水をかけたり、水に沈めたりしないでください。
故障・やけど・火災の原因になります。

お願い プレートは、食器洗浄機や乾燥機などに入れないでください。
変色・変形・劣化や破損などの原因となります。

本体

ふきん（食器用洗剤を溶かした水にひたした後、しぼったもの）で汚れをふき取り、その後乾いたふきんで水分をふき取ります。

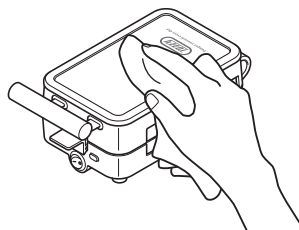
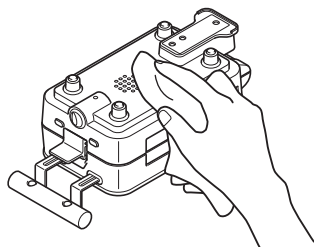

製品内部

何度も使用すると、製品内部に水分や油分、食材の一部が溜まることがあります。

使用後は製品内部もお手入れしてください。

ふきん（食器用洗剤を溶かした水にひたしたあと、しぼったもの）で汚れをふき取り、さらに乾いたふきんで水分をふき取ります。

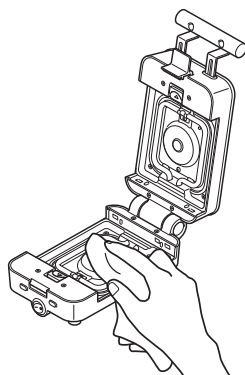

プレート

プレートを取りはずして食器用洗剤とスポンジで洗い、よく乾かしてください。

- ・プレートは常にきれいに保ってください。
プレートにこびりついた汚れはぬるま湯に少しひたしてから、スポンジで洗い取ってください。

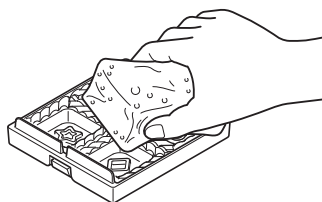

ふっ素樹脂加工を長持ちさせるために

プレートにはふっ素樹脂加工を施してあります。

- ・樹脂製か木製のへらを使ってください。金属製のへら・スプーンなどを使うとプレートを傷つける原因となります。
- ・ナイフやフォークなど鋭利なものでこすらないでください。
- ・調理くずや汚れを残したまま放置しないでください。ふっ素樹脂のはがれの原因となります。

お願い

- 研磨剤を含む洗剤やシンナー、ベンジン、アルコール、磨き粉、金属タワシ、塩素系漂白剤などを使用しないでください。傷がついたり、変色したりする原因となります。
- 食器洗淨機や乾燥機などは使わないでください。変色・変形・劣化や破損などの原因となります。

故障かなと思ったら

故障かなと思ったらときは、修理の依頼をされる前に、下記のことをお調べください。

こんなとき	原因	対処方法
電源が入らない	電源プラグが正しくコンセントに取り付けられていない。	電源プラグとコンセントの接続を確認してください。→ 14 ページ
ロックが閉まらない	プレートが正しく取り付けられていない。	プレートを正しく取り付けてください。→ 11 ページ
	食材を入れすぎたり、厚すぎるパンを使っている。	食材を少し抜いてください。パンは 8 ~ 12 枚切りのものを使ってください。
煙が出たり、においが発生する	初期使用時、煙が出ている。	ご使用開始から数回、においや煙が出ることがありますが、故障ではありません。煙が出なくなるまで、数分空焼きを行ってください。→ 14 ページ
	食材から蒸気が出ている。	調理中に食材から蒸気が発生することがありますが、故障ではありません。
	プレートが汚れている。	プレートのお手入れをしてください。→ 21 ページ
	本体とプレートの間にゴミなどの異物がはさまっている。	製品が十分冷めてから、プレートを取りはずして、ゴミなどの異物を取りのぞき、製品内部をお手入れしてください。→ 20 ページ
使用中、カチカチ音がする	サーモスタットが働いている音。	使用中、プレートの温度に合わせてサーモスタットが働き、本製品のヒーターは点いたり消えたりします。故障ではありません。→ 7 ページ
うまく焼けない	水平な場所に設置していない。	水平な場所で調理してください。→ 15 ページ
	プレートが汚れている。	プレートのお手入れをしてください。→ 21 ページ
動作ランプが蒸気で曇っている	食材からの蒸気が付着している。	調理中、食材の蒸気が動作ランプに付着することがありますが、故障ではありません。

こんなとき	原因	対処方法
本体から水や油が滴る	水分や油分が多い食材で調理している。	油分や水分が多いものを調理すると、製品の背面ベース付近や排気口から、水や油が出てくる場合があります。排出された水分や油分は、熱くないことを確認してから、ただちにふき取ってください。
ホットサンドがうまく割れない	ホットサンドが湿気っている。	湿気る前に割るようにしてください。割りづらい場合は、キッチンペーパーなどをご使用ください。

長期間ご使用のクォーターホットサンドメーカーは定期的な点検をお願いします

- ・電源コードが異常に熱い。
- ・電源コードに深い傷などがある。
- ・電源コードを動かすと通電したりしなかったりする。
- ・そのほか異常や故障がある。



このような症状が出た、発見したときには、すぐに使用を中止してください。

お客様ご相談窓口 0570-024-389

※IP電話など一部の電話からのご利用はできません。
受付時間 10:00~18:00(土・日・祝日を除く)

商品についてのお取り扱い・お手入れ方法などのご相談、ご転居されたりご贈答品などで、販売店に修理のご相談ができない場合は、「お客様ご相談窓口」にご相談ください。

個人情報のお取り扱いについて
株式会社ラドンナおよびその関係会社は、お客様の個人情報やご相談内容を、ご相談への対応や修理、その確認などのために利用し、その記録を残すことがあります。また、個人情報を適切に管理し、修理業務などを委託する場合や正当な理由がある場合を除き、第三者には提供しません。

※お問い合わせの際には品名・品番をご連絡ください。

製品仕様

品名	Toffy クォーターホットサンドメーカー
品番	K-HS6
外形寸法	約 130(W) × 120(H) × 280(D)mm
重量	約 1800g (クォータープレート取り付け時)
電源	AC100V 50-60Hz
定格消費電力	800W
電源コード長	約 1.2m
生産国	中国
付属品	クォータープレート、スタンダードプレート ユーザーズガイド (保証書含む)

※ 商品改良のため、本製品の仕様やデザインは予告なく変更されることがあります。

※ この製品を使用できるのは日本国内のみで、海外では使用できません。

(This appliance is designed for use in Japan only and can not be used in any other country.)

※ 「Toffy」は(株)ラドンナ、(株)キングジムの登録商標です。